

03/2022



⚠ I dati del materiale corpo valvola si riferiscono esclusivamente alle connessioni in contatto con il fluido.

informazioni necessarie per la definizione della valvola

- passaggio
- connessioni
- funzione NC
- pressione di esercizio
- portata
- fluido
- temperatura del fluido
- temperatura ambiente
- tipo de pilotaggio

informazioni necessarie per la definizione del comando pneumatico

- tensione nominale
- tipo di protezione
- pressione di pilotaggio min/max
- tipo di elettrovalvola pilota

informazioni necessarie per la definizione del comando idraulico

- pressione di pilotaggio min/max
- funzione della valvola pilota idraulica

⚠ Il design tecnico delle valvole è basato sulle caratteristiche del fluido e dell'applicazione. Questo può portare a deviazioni dalle specifiche generali mostrate nella documentazione con riferimento al design, i materiali delle tenute e le caratteristiche.

⚠ Se l'ordine o le specifiche applicative sono incomplete od imprecise può esistere un rischio di un design tecnico incorretto per l'applicazione richiesta. Come conseguenza, le proprietà fisiche e/o chimiche dei materiali o tenute impiegate, possono non essere adatte per l'applicazione in questione. Per evitare colpi d'ariete nelle condutture, bisogna prendere in considerazione la velocità dei fluidi quando si dimensionano le valvole per liquidi.

■ le caratteristiche non evidenziate sono standard.
 ■ le caratteristiche evidenziate in grigio sono a richiesta.

valvola 2/2 vie

gamma pressione

passaggio

connessione

funzione

comando esterno

PN 0-40 bar

DN 125 mm

flangiate

valvola

normalmente chiusa

simbolo **NC**

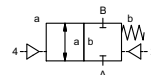

principio operativo

materiale del corpo

bilanciato in pressione con molla di posizionamento

- | | |
|-------------|---|
| ① alluminio | ② |
| ③ | ⑤ |
| ④ | ⑥ |

sede della valvola

tenute

materiali sintetici su metallo

NBR, PU PTFE, FPM, PE

connessioni

funzione

gamma pressione

caratteristiche generali

opzioni

FCF-K flangiate PN 16 / 40

bar

0-16 / 0-40

valore Kv

vuoto

pressione-vuoto

m³/h

grado di perdita

P₁ ⇄ P₂

P₂ > P₁

emulsioni - oli - gas neutri

< 10⁻⁴ mbar • L • s⁻¹

lato della pressione 40 bar mass.

lato del vuoto valore di densità su richiesta

disponibile [16 bar mass.]

ulteriori fluidi su richiesta

fluidi abrasivi

regolazione velocità

direzione del flusso

numero di cicli

tempo di risposta

temperatura del fluido

temperatura ambiente

connessione per lavaggio

foro rilevamento perdite

fine corsa magnetici

comando manuale

approvazioni

montaggio

peso

dispositivi ulteriori

apertura

chiusura mediante strozzatori sulla valvola pilota

A ⇄ B come marcato

1/min

ms

°C

°C

°C

mediante elettrovalvola pilota

kg

FCF-K 42,0

attacco sensore / manometro G 1/4

bidirezionale su richiesta

30

700-3000

450-3000

ev pilota montata direttamente 60

ev pilota montata direttamente 50

> 60 °C su richiesta

> 50 °C su richiesta

caratteristiche elettriche

opzioni

U_n

U_n

DC

AC

IP65 (P54)

ED

M12x1

fluido

ambiente

E Ex e II T5

consumo

caratteristiche pneumatiche

opzioni

bar

cm³/corsa

2/4

G 1/4

G 1/4

G 1/4

caratteristiche idrauliche

opzioni

bar

X/Y

G 1/4

tensioni speciali su richiesta

tensioni speciali su richiesta

spunto 11,0 VA mantenimento 8,5 VA

secondo DIN 40050

100%

connettore secondo DIN EN 175301-803 forma B, 4 x 90° / diametro cavo 6-8 mm

connettore secondo DESINA connettore secondo VDMA

connettore trasparente, con varistore

60°C

50°C

tensione nominale U_n DC 24 V 3,25 W

consumo AC 230 V 50 Hz 2,90 W

3-10 su richiesta

velocità della valvola principale variabile mediante strozzatori

mediante EV pilota 5/2

NAMUR acc. VDI / VDE 3845

G 3/8

ISO 1 acc. DIN 5599/1

NPT 1/4

funzione: **NC**
chiusa non azionata

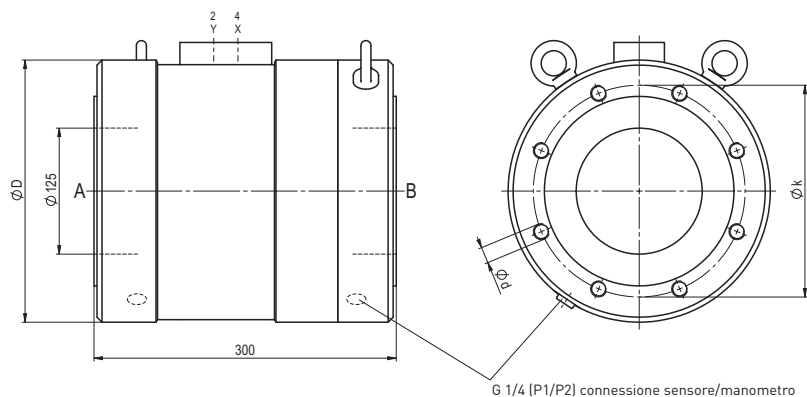

flangiate PN	DIN	ØD	Øk	Ød
16	EN 1092-1	260	210	M16
40	EN 1092-1	280	220	M24

caratteristiche pneumatiche



elettrovalvola pilota 5/2
portata 700 l/min
pressione 3-10 bar G 1/8

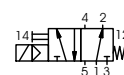

elettrovalvola pilota 5/2 ISO 1
portata 700 l/min
pressione 3-10 bar G 1/4