

09/2022

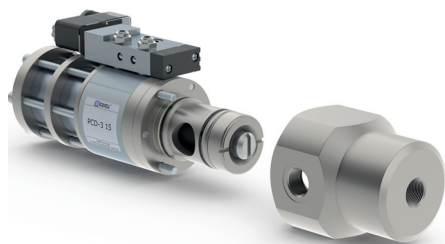

**!** I dati del materiale corpo valvola si riferiscono esclusivamente alle connessioni in contatto con il fluido.

**informazioni necessarie per la definizione della valvola**

- passaggio
- connessioni
- funzione NC/NO
- pressione di esercizio/ $\Delta p$
- portata
- fluido
- temperatura del fluido
- temperatura ambiente
- tipo de pilotaggio

**informazioni necessarie per la definizione del comando pneumatico**

- tensione nominale
- tipo di protezione
- pressione di pilotaggio min/max
- tipo di elettrovalvola pilota

**informazioni necessarie per la definizione del comando idraulico**

- pressione di pilotaggio min/max
- funzione della valvola pilota idraulica

**!** Il design tecnico delle valvole è basato sulle caratteristiche del fluido e dell'applicazione. Questo può portare a deviazioni dalle specifiche generali mostrate nella documentazione con riferimento al design, i materiali delle tenute e le caratteristiche.

**!** Se l'ordine o le specifiche applicative sono incomplete od imprecise può esistere un rischio di un design tecnico incorretto per l'applicazione richiesta. Come conseguenza, le proprietà fisiche e/o chimiche dei materiali o tenute impiegate, possono non essere adatte per l'applicazione in questione. Per evitare colpi d'ariete nelle condutture, bisogna prendere in considerazione la velocità dei fluidi quando si dimensionano le valvole per liquidi.

■ le caratteristiche non evidenziate sono standard.  
■ le caratteristiche evidenziate in grigio sono a richiesta.

**valvola 2/2 vie**

**gamma pressione**

**passaggio**

**connessione**

**funzione**

**principio operativo**

**materiale del corpo**

**sede della valvola**

**tenute**

**connessioni**

**funzione**

**gamma pressione**

**valore Kv**

**vuoto**

**pressione-vuoto**

**contropressione**

**fluido**

**fluidi abrasivi**

**regolazione velocità**

**direzione del flusso**

**numero di cicli**

**tempo di risposta**

**temperatura del fluido**

**temperatura ambiente**

**connessione per lavaggio**

**foro rilevamento perdite**

**fine corsa magnetici**

**comando manuale**

**approvazioni**

**montaggio**

**peso**

**dispositivi ulteriori**

**tensione nominale**

**consumo**

**tipo de protección**

**inserzione continua**

**connessione**

**opzioni**

**dispositivi ulteriori**

**temperature massime**

**antideflagrante**

**pressione di pilotaggio**

**consumo aria**

**velocità**

**controllo**

**interfaccia valvola pilota**

**connessioni di pilotaggio**

**pressione di pilotaggio**

**controllo**

**connessioni di pilotaggio**

**stesso fluido**

**comando esterno**

PN 0-200 bar

DN 15 mm

filettatura/cartuccia

valvola

normalmente chiusa

simbolo **NC**

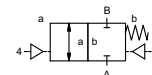

valvola

normalmente aperta

simbolo **NO**

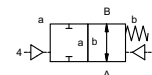

comando esterno con molla di posizionamento

① alluminio

① ottone

②

③

④

④ acciaio inox

materiali sintetici su metallo

PU, NBR

metallo su metallo

PTFE, PE, FPM, EPDM

**caratteristiche generali**

PCD-3 senza corpo valvola

NC

bar 0-150 [0-200 vedi diagramma di pressione]

m<sup>3</sup>/h 6,0

grado di perdita

P<sub>1</sub> ↔ P<sub>2</sub>

**opzioni**

con corpo valvola filettata G 1/2 - G 3/4

NO

NO [vedi diagramma di pressione]

< 10<sup>-6</sup> mbar • L • s<sup>-1</sup>

su richiesta

P<sub>2</sub> > P<sub>1</sub>

gassosi - liquidi - altamente viscosi - gelatinosi - pastosi

su richiesta

apertura

chiusura mediante strozzatori sulla valvola pilota

A ↔ B

1/min 300

ms

apertura 100-3000

chiusura 100-3000

°C ev pilota montata direttamente 60

°C ev pilota montata direttamente 50

bidirezionale su richiesta

ev pilota montata a distanza temperatura del fluido mass. 150 °C

disponibile

induttivi

mediante elettrovalvola pilota

WAZ

fori nel corpo valvola 2 x M8

kg PCD-3 2,4

PCD-3 3,5

corpo valvola

**caratteristiche elettriche**

U<sub>n</sub>

DC 24 V

U<sub>n</sub> AC 230 V 50 Hz

DC

4,8 W

AC

spunto 11,0 VA mantenimento 8,5 VA

IP65 (P54)

secondo DIN 40050

ED

100%

connettore secondo DIN EN 175301-803 forma B, 2x180° / diametro cavo 6-8 mm

M12x1

connettore secondo DESINA

connettore trasparente, con varistore

fluido

60°C

ambiente

50°C

E Ex e II T5

tensione nominale U<sub>n</sub>

consumo

**opzioni**

tensioni speciali su richiesta

tensioni speciali su richiesta

2,5 W [pressione di pilotaggio 4-7 bar]

connettore secondo VDMA

DC 24 V 3,25 W

AC 230 V 50 Hz 2,90 W

**caratteristiche pneumatiche**

bar 4-8

cm<sup>3</sup>/corsa PCD-3 58

velocità della valvola principale variabile mediante strozzatori mediante EV pilota 5/2

2/4 G 1/8

**opzioni**

> 30 bar su richiesta

**caratteristiche idrauliche**

bar 10-30

preferibilmente EV pilota 4/2

X/Y G 1/4 attraverso adattore

**opzioni**

> 30 bar su richiesta

NPT 1/4 attraverso adattore

Configurazione della foratura per cartuccia

funzione: **NC**  
chiusa non azionata

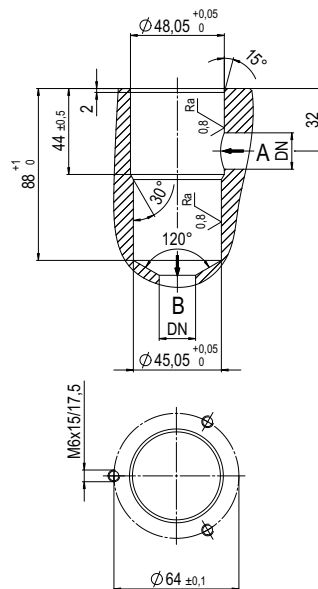
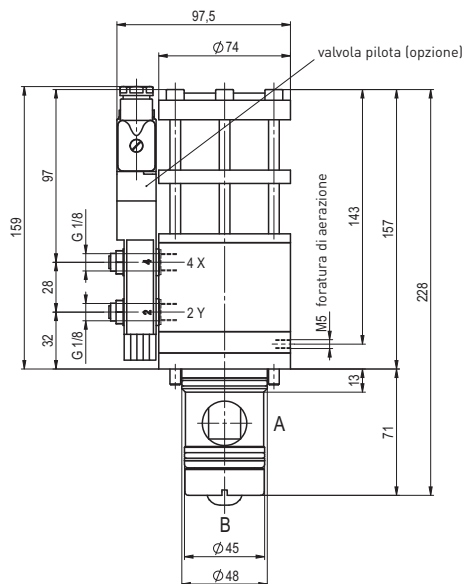

funzione: **NO**  
aperta non azionata



diagramma pressione



caratteristiche pneumatiche

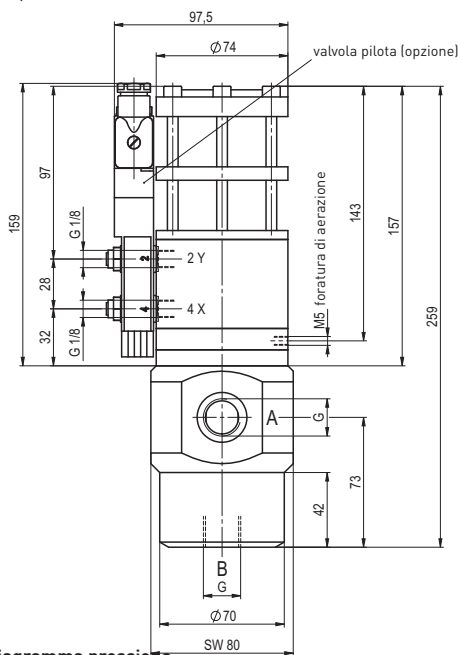
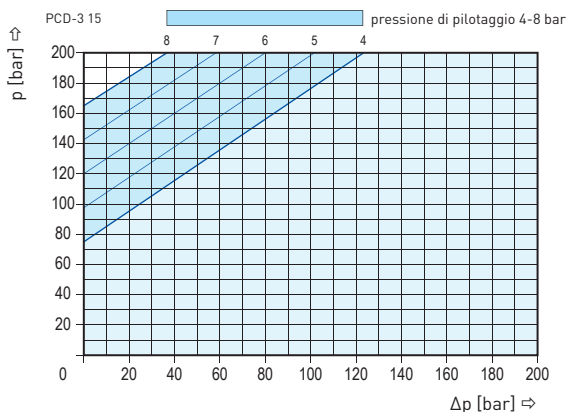
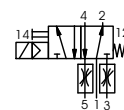

elettrovalvola pilota 5/2  
portata 350 l/min  
pressione 3-10 bar G 1/8