

09/2022



! I dati del materiale corpo valvola si riferiscono esclusivamente alle connessioni in contatto con il fluido.

informazioni necessarie per la definizione della valvola

- passaggio
- connessioni
- funzione NC/NO
- pressione di esercizio/ Δp
- portata
- fluido
- temperatura del fluido
- temperatura ambiente
- tipo de pilotaggio

informazioni necessarie per la definizione del comando pneumatico

- tensione nominale
- tipo di protezione
- pressione di pilotaggio min/max
- tipo di elettrovalvola pilota

! Il design tecnico delle valvole è basato sulle caratteristiche del fluido e dell'applicazione. Questo può portare a deviazioni dalle specifiche generali mostrate nella documentazione con riferimento al design, i materiali delle tenute e le caratteristiche.

! Se l'ordine o le specifiche applicative sono incomplete od imprecise può esistere un rischio di un design tecnico incorretto per l'applicazione richiesta. Come conseguenza, le proprietà fisiche e/o chimiche dei materiali o tenute impiegate, possono non essere adatte per l'applicazione in questione. Per evitare colpi d'ariete nelle condutture, bisogna prendere in considerazione la velocità dei fluidi quando si dimensionano le valvole per liquidi.

valvola 2/2 vie

gamma pressione

passaggio

connessione

funzione

principio operativo

materiale del corpo

sede della valvola

tenute

connessioni

funzione

gamma pressione

valore Kv

vuoto

pressione-vuoto

contropressione

fluido

fluidi abrasivi

regolazione velocità

direzione del flusso

numero di cicli

tempo di risposta

temperatura del fluido

temperatura ambiente

connessione per lavaggio

foro rilevamento perdite

fine corsa magnetici

comando manuale

approvazioni

montaggio

peso

dispositivi ulteriori

tensione nominale

consumo

tipo de protección

inserzione continua

connessione

opzioni

dispositivi ulteriori

temperature massime

antideflagrante

pressione di pilotaggio

consumo aria

velocità

controllo

interfaccia valvola pilota

connessioni di pilotaggio

pressione di pilotaggio

controllo

connessioni di pilotaggio

stesso fluido

comando esterno

PN 0-500 bar

DN 15 mm

filettatura

valvola

normalmente chiusa

simbolo **NC**

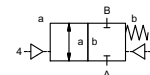

valvola

normalmente aperta

simbolo **NO**

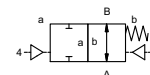

bilanciato in pressione con molla di posizionamento

① ottone

②

③

⑤

④

⑥ acciaio inox

materiali sintetici su metallo

NBR

PTFE, FPM, CR, EPDM

caratteristiche generali

opzioni

PCD-H filettature G 1/2 - G 3/4

NC

NO

bar 0-500

m³/h 3,5

grado di perdita

P₁ ↔ P₂

P₂ > P₁

gassosi - liquidi

apertura

chiusura

A ↔ B come marcato

1/min 100

ms apertura 30-3000

chiusura 30-3000

°C ev pilota montata direttamente 60

ev pilota montata a distanza temperatura

°C ev pilota montata direttamente 50

del fluido mass. 150 °C

induttivi

mediante elettrovalvola pilota

kg 17,5

caratteristiche elettriche

opzioni

U_n DC 24 V

tensioni speciali su richiesta

U_n AC 230 V 50 Hz

tensioni speciali su richiesta

DC 4,8 W

2,5 W (pressione di pilotaggio 4-7 bar)

AC spunto 11,0 VA mantenimento 8,5 VA

IP65 (P54) secondo DIN 40050

ED 100%

connettore secondo DIN EN 175301-803 forma B, 2x180° / diametro cavo 6-8 mm

M12x1 connettore secondo DESINA

connettore secondo VDMA

connettore trasparente, con varistore

fluido 60°C

ambiente 50°C

E Ex e II T5 tensione nominale U_n

DC 24 V 3,25 W

consumo

AC 230 V 50 Hz 2,90 W

caratteristiche pneumatiche

opzioni

bar 4-8

cm³/corsa 7

velocità della valvola principale variabile mediante strozzatori

mediante EV pilota 5/2

2/4 G 1/8

caratteristiche idrauliche

opzioni

le caratteristiche non evidenziate sono standard.

le caratteristiche evidenziate in grigio sono a richiesta.

funzione: **NC**
chiusa non azionata

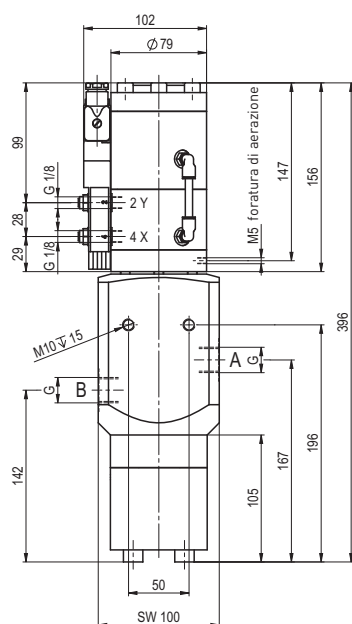

funzione: **NO**
aperta non azionata

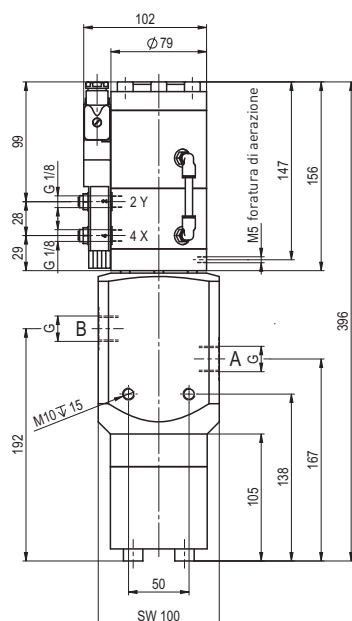

caratteristiche pneumatiche

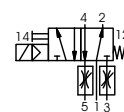

elettrovalvola pilota 5/2
portata 350 l/min
pressione 3-10 bar G 1/8